





WRAP BOX 600

MACCHINA CONFEZIONATRICE ORIZZONTALE
horizontal packaging machine



 La Wrap-box 600 è una macchina capace di incollare a caldo su plateau di cartone e/o legno, un film micro o macro perforato allo scopo di chiudere la confezione; si può utilizzare anche una copertina di rete estrusa+film (solo con il cambio del sistema di taglio che è un'opzione). La bobina di materiale è alloggiata nella parte superiore della macchina e si svolge nello stesso senso di marcia dei plateau, cioè dal lato stretto. Questo le permette di lavorare a passo stampa centrato, sia con il film che con rete+film. Ovviamente per ottenere una confezione ben distesa i bordi superiori degli imballaggi devono essere lineari e compatibili con il tipo di confezione che si vuole ottenere. Un pannello di controllo gestito da un PLC consente di visualizzare tutte le funzioni, i parametri ed i formati che sono programmabili a seconda delle dimensioni dei plateau, 20x30, 30x40, 30x50, 40x60 cm. Il cambio formato plateau è gestito automaticamente dal PLC; le variazioni di larghezza, altezza e posizione colla vengono inserite nel formato insieme alla lunghezza del film senza effettuare alcuna regolazione manuale.

 *Wrap-box 600 is a machine able to put covers of micro or macro perforated film on carton or wooden boxes using hot glue; changing the cutting device (which is an option to the standard machine), our wrap box can be also used to apply covers of extruded net + film. You will obtain a wrapped box that perfectly protects the product contained in it by means of the cover glued onto the long sides of the box. The film reel is placed in the upper frame of the machine and unwinds itself in the same running direction of the boxes (that is narrow side). This allows the application of pre-printed films or pre-printed net + films by means of the print registration option. The control panel run by PLC visualizes all programmable functions, parameters and formats according to boxes sizes cm 20x30, 30x40, 30x50, 40x60. Format changeover is managed automatically by PLC; the different width, height and glue positioning changes are entered into the size together with film length, avoiding any manual adjustment.*



GNA[®]
SRL



WRAP BOX 600

MACCHINA CONFEZIONATRICE ORIZZONTALE
horizontal packaging machine

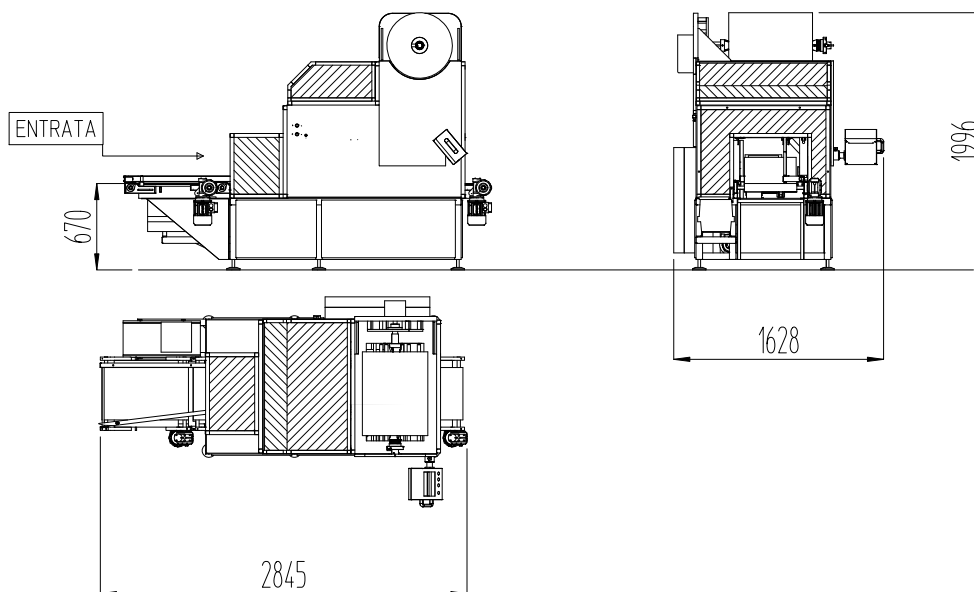

Dati tecnici principali - Technical characteristics

WRAP BOX 600

Velocità (cicli/min) - Speed per minute

28/30

Larghezza bobina film - Film width

max 650 mm

Lunghezza cassetta - Box length

max 600 mm

Larghezza cassetta - Box width

max 400 mm

Altezza cassetta - Box height

max 220 mm

Passaggio cassetta per uso come rulliera - Max box clearance as roller track use

max 300 mm

Assorbimento elettrico - Power consumption

4,5 KW

Consumo aria compressa - Compressed air consumption

100 NL/min

 La Wrap-box 600 est une machine qui applique à chaud un film micro ou macroperforé sur les côtés des plateaux carton ou bois, permettant ainsi de fermer le colis. On peut également appliquer un complexe filet extrudé+film, en changeant simplement le système de découpe (option). La bobine est positionnée dans la partie supérieure de la machine et se déroule dans le sens d'avancement des plateaux: la machine peut donc centrer un complexe personnalisé, aussi bien avec le film qu'avec le complexe filet+film. Pour obtenir une belle confection finale, les bords supérieurs des colis doivent être linéaires et compatibles avec le type de confection que l'on souhaite obtenir. Un écran de contrôle géré par PLC permet la visualisation de toutes les fonctions, des paramètres et des formats qui sont programmés selon les dimensions des plateaux 20x30, 30x40, 30x50 et 40x60 cm. Le changement du format est géré en automatique par PLC ; les modifications en largeur, hauteur et positionnement de la colle sont introduites en simultanée avec la longueur du film dans le format, sans régulation manuelle.

 Die Wrap-box 600 ist eine Maschine, die mit Heißleim eine Folie mit Mikro- oder Makroperforation auf Karton- und/oder Holzsteigen klebt, um die Verpackung zu verschließen. Es besteht auch die Möglichkeit der Verwendung einer Abdeckung aus stranggepresstem Netz + Folie (nur mit Wechsel des optionalen Schnittsystems). Die Materialspule befindet sich im oberen Bereich der Maschine und wird in der gleichen Laufrichtung der Steigen, d.h. auf der schmalen Seite, abgewickelt. Damit kann mit zentriertem Druckabschnitt sowohl mit der Folie als auch mit der Kombination Netz+Folie gearbeitet werden. Um eine ordentliche flache Verpackung herzustellen, müssen die oberen Kanten der Verpackungen linear und mit dem herzustellenden Verpackungstyp kompatibel sein. Auf einer per SPS gesteuerten Bedientafel können alle Funktionen sowie die je nach Abmessungen der Steigen (20x30, 30x40, 30x50, 40x60 cm) programmierbaren Parameter und Formate angezeigt werden. Der Steigen-Formatwechsel wird automatisch über die SPS gesteuert. Die Änderungen in der Breite, Höhe und hinsichtlich der Leimposition werden gemeinsam mit der Folienlänge in das Format eingegeben, ohne dass manuelle Einstellungen auszuführen sind.

 La Wrap-box 600 es una máquina capaz de pegar en caliente sobre plateaux de cartón y/o madera, una película micro o macro perforada con objetivo de cerrar la confección; se puede utilizar también un cubre de malla extruida+film (sólo con el cambio del sistema de corte que es un opcional). La bobina de material es colocada en la parte superior de la máquina y se desarrolla en el mismo sentido de marcha que los plateaux, es decir del lado estrecho. Esto permite trabajar en paso de impresión centrada, ya sea con la película que con la malla+film. Obviamente para conseguir una confección bien extendida los bordes superiores de los embalajes tienen que ser lineales y compatibles con el tipo de confección que se quiere conseguir. Un panel de control administrado por un PLC permite visualizar todas las funciones, los parámetros y los tamaños que son programables según las dimensiones de los plateaux, 20x30, 30x40, 30x50, 40x60 cm. El cambio formato plateaux es administrado automáticamente por el PLC; las variaciones de ancho, altura y posición cola son insertadas según el tamaño del largo de la película sin efectuar alguna regulación manual.

GNA s.r.l.
Sede legale, amministrativa e di produzione
via Progresso, 15 - z.i. Ponte Rizzoli
Sede commerciale e ufficio tecnico
via Piemonte, 56 - z.i. Quaderna
40064 Ozzano Emilia (BO)
tel. +39 051 798694 fax +39 051 796962
info@gnasrl.com www.gnasrl.com



GNA[®]
SRL